

Sponka za spajanje in ozemljitev se uporablja za zmanjšanje električnega upora, s čimer se izboljša električna prevodnost mrežastih polic sistema GRM na spojnih mestih. S tem so izpolnjene zahteve, npr. NEMA in CSA v smislu upora kontaktata. Poleg tega je sponka za spajanje in ozemljitev nujno potrebna, kadar mrežne police uporabljamo kot zaščitno vodilo (bodite pozorni na nacionalne predpise za vgradnjo takšnega sistema).



St Jeklo

FS neprekinjeno cinkano v ognju

Matični podatki

Št. artikla	6016694
Oznaka 1	Povezovalna in ozem. spon.
Oznaka 2	za GR-Magic
Proizvajalec	OBO
Dimenzija	42x19x11
Material	Jeklo
Površina	neprekinjeno cinkano v ognju
Standard površine	DIN EN 10346
Najmanjša enota VK	25
Količinska enota	kos
Teža	3,85 kg
Enota teže	kg/100 kos

Tehnicni list

Sponka za spajanje in ozemljitev FS

Št. artikla: 6016694



Dimenzije

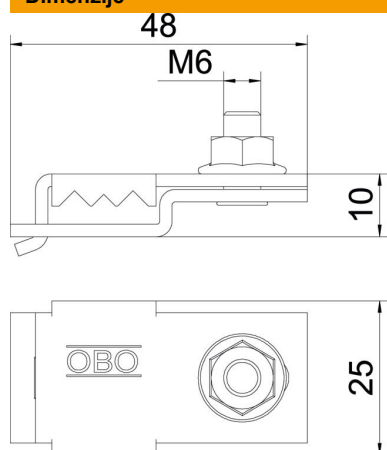

Višina	11 mm
--------	-------

Tehnični podatki

Primerno za sistem kabelskih nosilcev višine	11 mm
Primerno za žico mrežne police maks.	3,9 mm
Primerno za žico mrežne police min.	3,9 mm