

Tehnicni list

Podložka ISO 7093

Št. artikla: 3402223



Podložka z velikim zunanjim premerom za univerzalno uporabo.

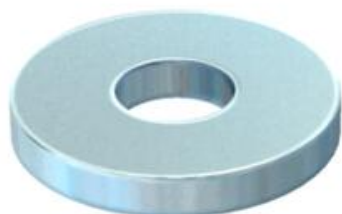

St Jeklo

G galvansko cinkano

Matični podatki

Št. artikla	3402223
Tip	WS M10 D28 G
Oznaka 1	Podložka
Proizvajalec	OBO
Dimenzija	M10
Material	Jeklo
Površina	galvansko cinkano
Standard površine	EN ISO 19598 / EN ISO 4042
Najmanjša enota VK	100
Količinska enota	kos
Teža	1,02 kg
Enota teže	kg/100 kos

Dimenzije

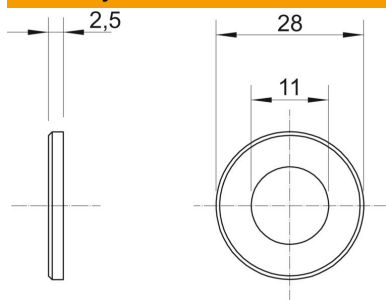

Debelina pločevine	0,1 in
Mera D	1,1 in
Mera d	0,43 in
Mera d	11 mm
Mera D min.	28 mm
Mera H	2,5 mm

Tehnični podatki

Fasetna oblika	ne
Navoj	M10
Debelina materiala	2,5 mm
Oblika luknje	okroglo